

Инструкция по сборке

Шкаф-пенал с нишей
для стиральной машины

Эрис

Перед сборкой ознакомьтесь с инструкцией, а также проверьте комплектность изделия и наличие фурнитуры.

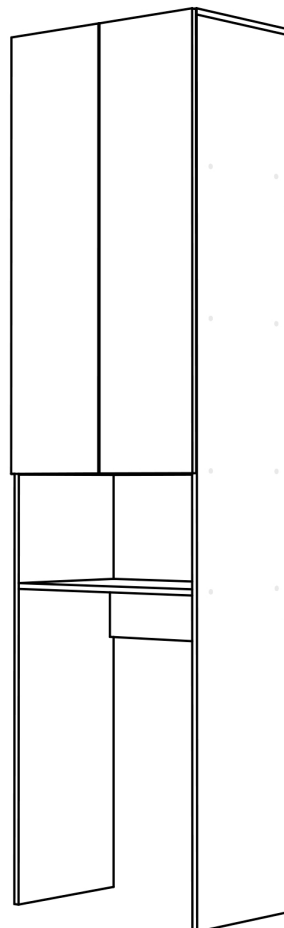

Комплектовочная ведомость изделия

№	Номенклатура	Кол-во	Ед. изм.
1	Конфирмат Д 7*50 шестигран с отверстием. оцинк	28	шт
2	Профиль для соединения ДВП (2м)	1	шт
3	Упор-защелка с толкателем	2	шт
4	Петля накладная 110°, с доводчиком	4	шт
5	Шуруп-саморез 3,5*16	20	шт
6	Опора регулируемая М-6	4	шт
7	Гвоздь обивочный	47	шт
8	Заглушка самоклеющаяся d-14	28	шт
9	Уголок металлический+ накладка 25*25 белый	2	шт
10	Ключ шестигранный	1	шт
11	Детали из ЛДСП	11	шт
12	Детали из ЛХДФ	2	шт

*кол-во указано для стандартного изделия



📍 г.Оренбург, ул.Онежская, 52/1

☎ 8 (800) 700-53-56

✉ info@planeta56.ru

Планета 
МЕБЕЛИ

Перечень деталей

Обозн.	Наименование детали	Кол-во
A	Мебельный фасад	2
B	Стойка	2
C	Задняя стенка ЛХДФ	2
D	Крышка	1
E	Полка 1	2
F	Ребро жесткости	2
G	Полка 2	2

*Кол-во деталей и их габариты указаны для стандартного изделия.

**Рекомендуем доверять сборку квалифицированным специалистам. Некачественная сборка может повлиять на качество мебели, а также срок ее эксплуатации.



Схема №1

Схема №2

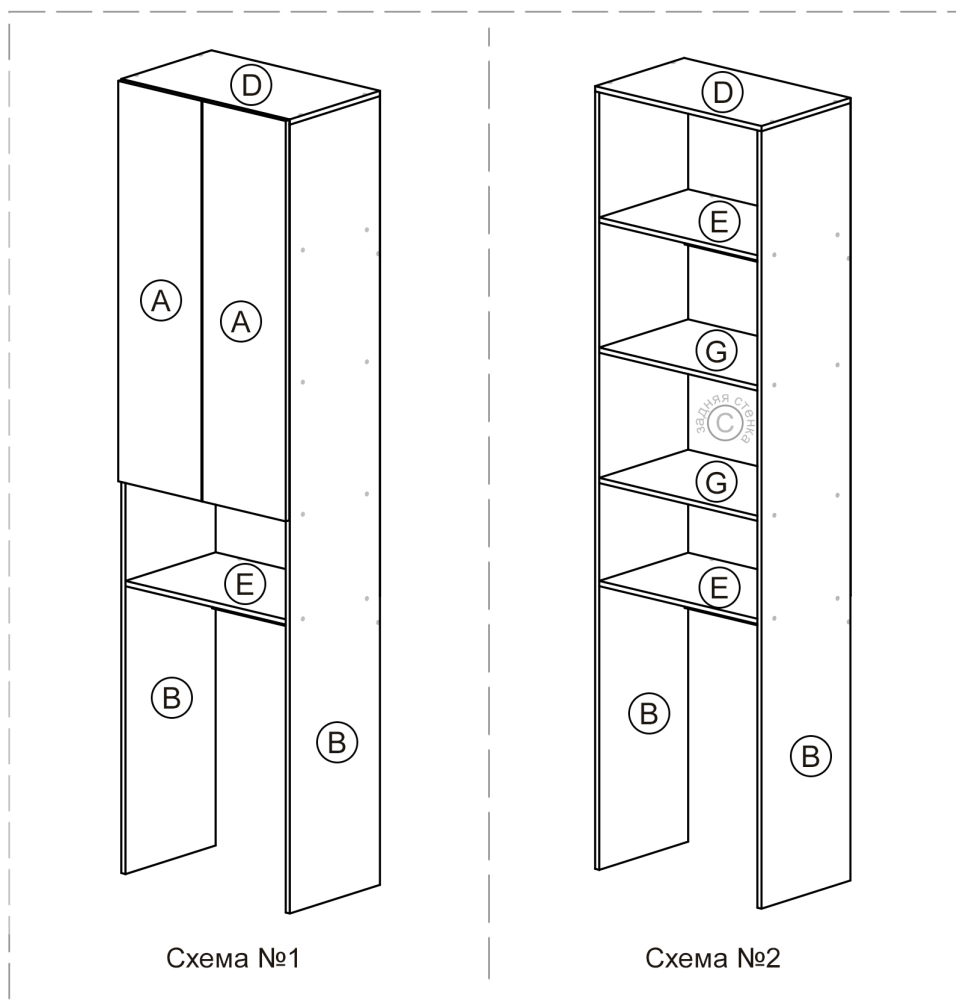

Схема №3

ВАЖНО: для защиты деталей от царапин и повреждений сборку мебели рекомендуется проводить на чистой, ровной поверхности, предварительно застелив ее мягким материалом (ковром, картоном или тканью). Это предотвращает появление дефектов на лицевых поверхностях из-за контакта с мусором или твердыми покрытиями.

Перед сборкой проверьте комплектность (согласно комплекточной ведомости*)

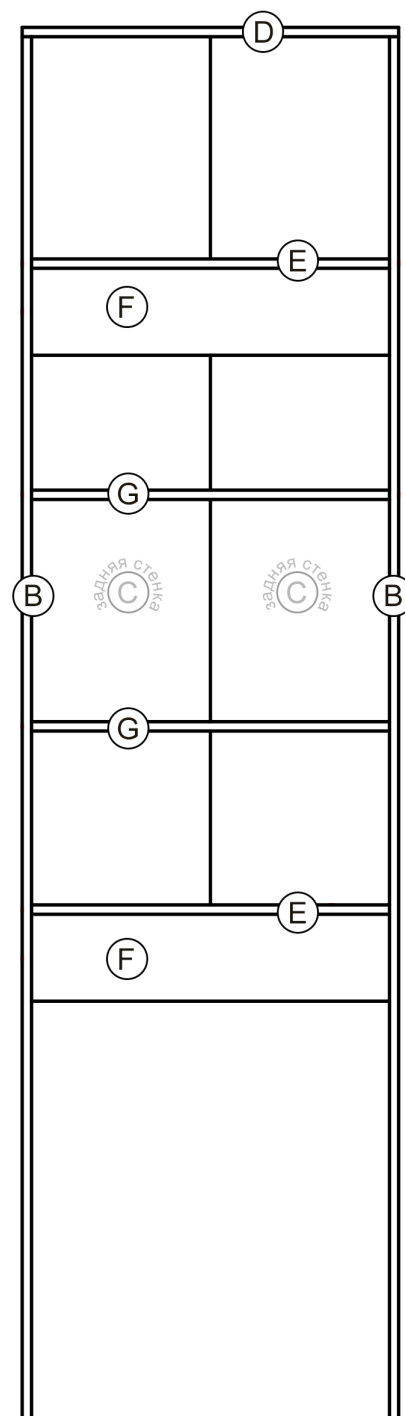

ВНИМАНИЕ!
сборку рекомендуется проводить с напарником

Планета
МЕБЕЛИ

Сборка изделия

 - отсутствие кромки по краю детали

1 Соедините детали, как показано на схеме. Установите евровинты в сквозные отверстия Полка 1 (E) и затяните шестигранным ключом, соединив детали.

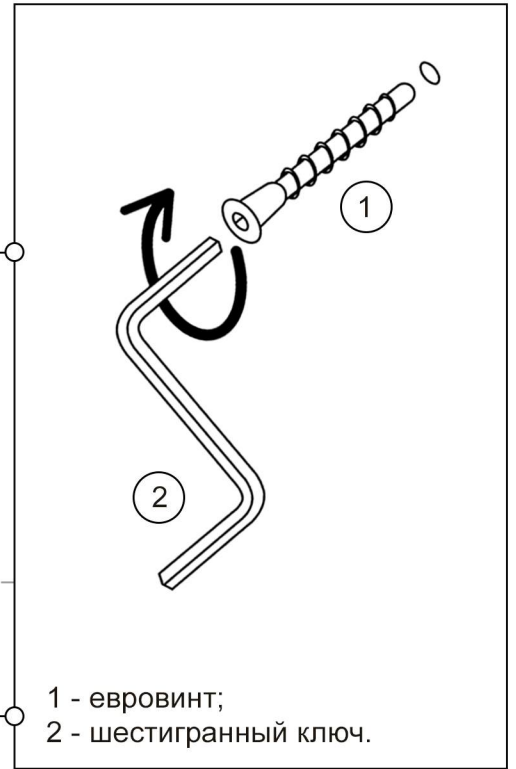
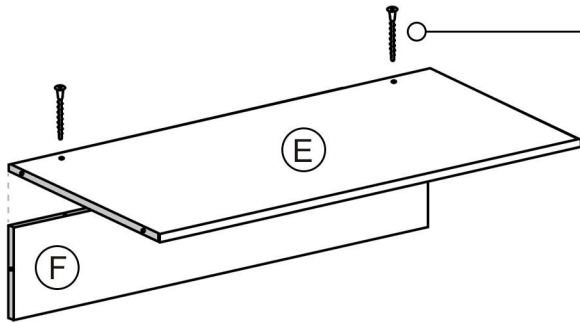

2 С помощью евровинтов и шестигранника, поочередно соедините детали корпуса, как показано на схеме.

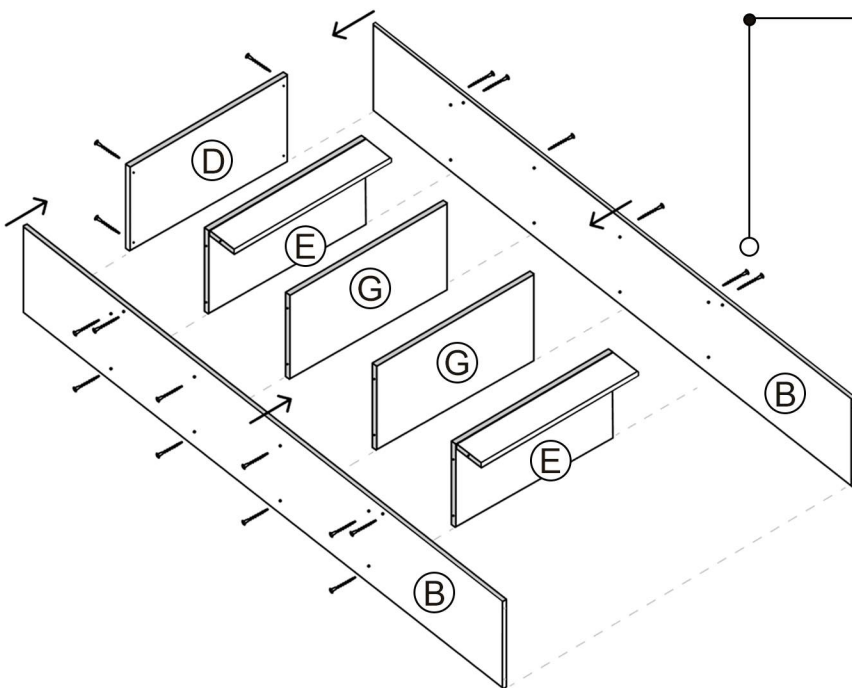

Проведите измерение диагоналей шкафа. Если диагонали равны, значит конструкция собрана верно.

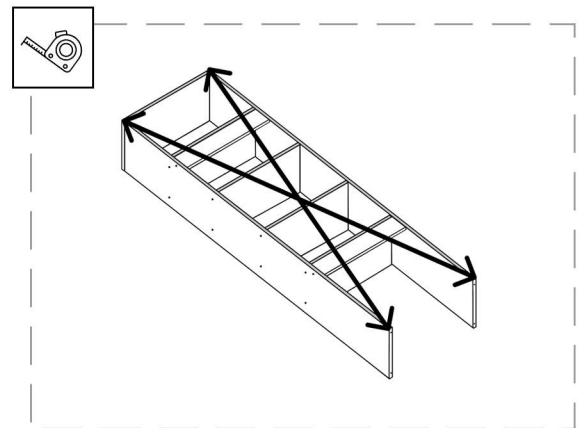

3 Найдите готовые глухие отверстия в Стойках (B). Вкрутите мебельную ножку по часовой стрелке до упора.

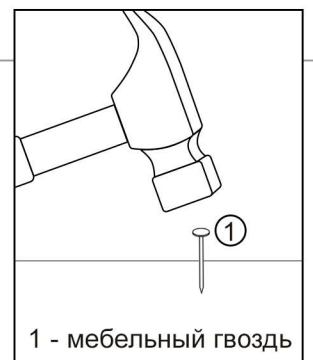
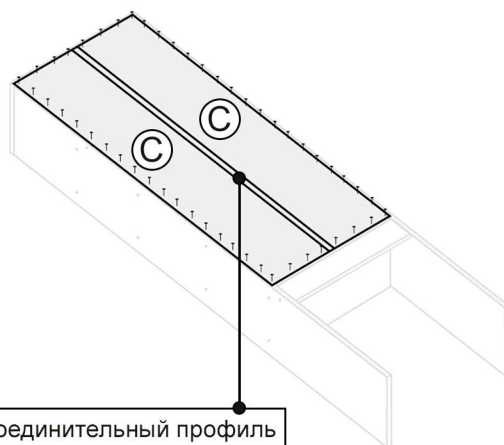
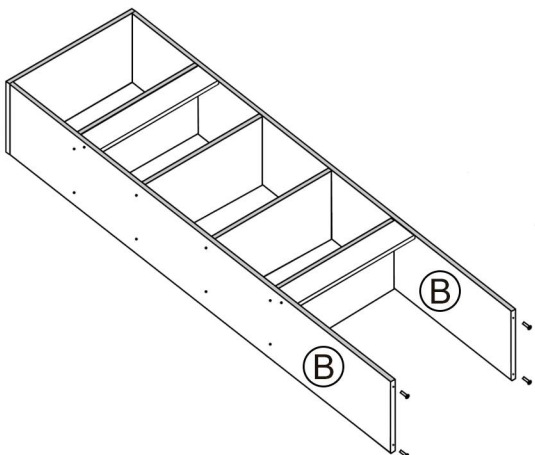

4 Прибейте Задние стенки ЛХДФ (C) мебельными гвоздями, заранее соединив детали профилем для ДВП.

*оптимальное расстояние между гвоздями - 20см

- 5** Поднимите изделие, установив его на ножки. Затем сдвиньте его на необходимое место в комнате. Повторно отрегулируйте ножки, при необходимости.

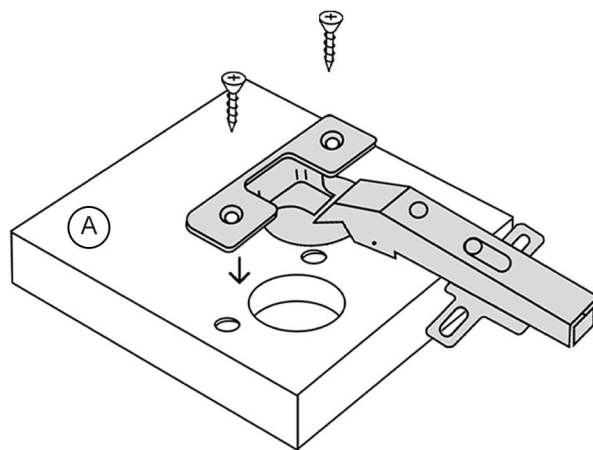
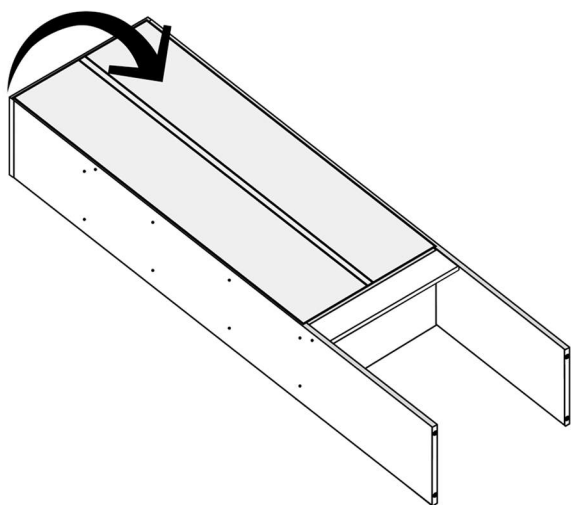

- 6** Установите петли в чаше на Мебельные фасады (A) и закрепите их саморезами.

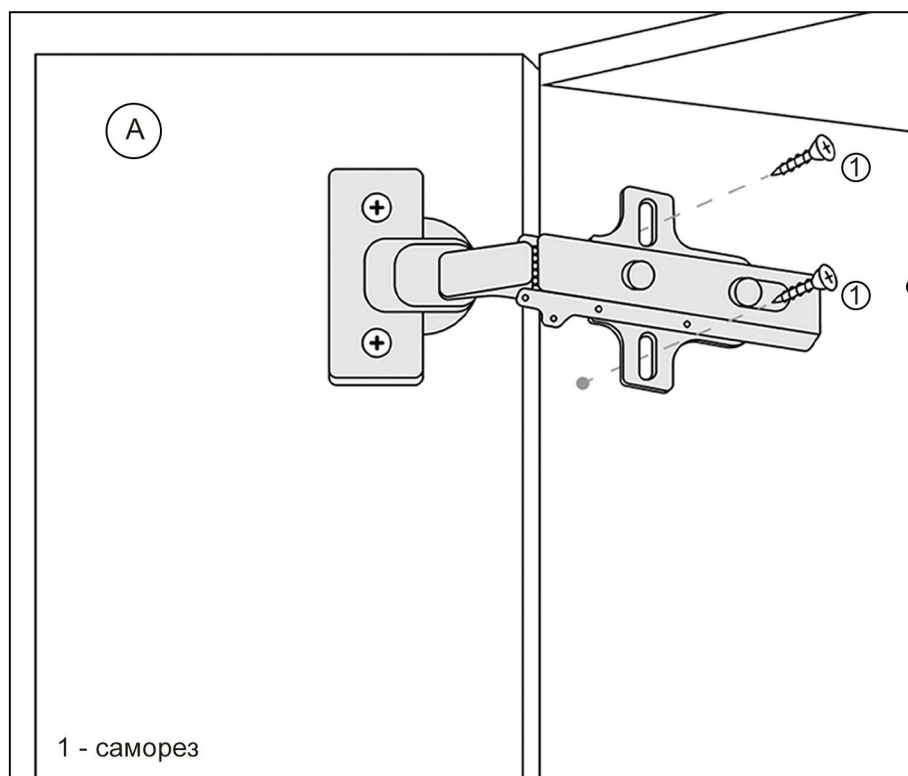

- 7** Поочередно установите Мебельные фасады (A) на стенки шкафа, закрепив петли саморезами. Отрегулируйте петли.

Для повышения устойчивости готового изделия рекомендуем закрепить его каркас к стене с помощью уголков и саморезов.

*Уголки могут быть установлены скрытым способом (через заднюю стенку) или накладным способом (поверх верхней крышки). В комплект входят саморезы для фиксации уголка к корпусу изделия.

**Из-за разнообразия видов стеновых покрытий (бетон, гипсокартон, дерево и пр.) фурнитура для фиксации к стене подбирается индивидуально и приобретается отдельно.

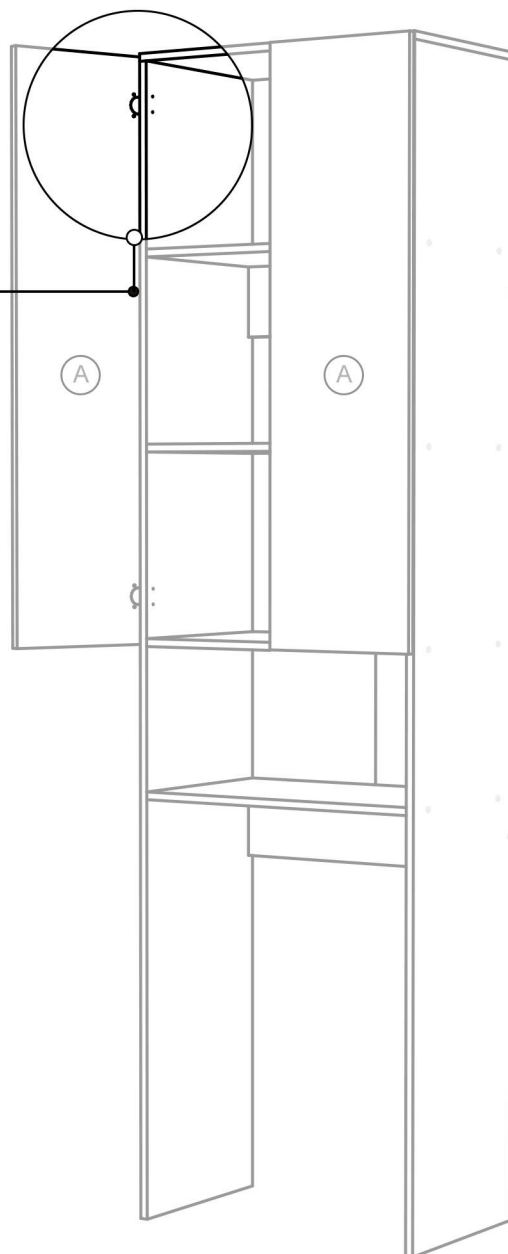

Шкаф-пенал готов!

Инструкция по установке механизма Push-to-open

Данный механизм предназначен для открывания мебельных фасадов без ручек путем нажатия. Система состоит из монтажной площадки и ответного корпуса с пружинным толкателем.

- 1 Определите оптимальное местоположение механизма. Толкатель устанавливается на противоположной от петель стороне на полке или стойке изделия.
 - При установке на полку: размещайте механизм снизу полки и как можно ближе к углу, примыкающему к краю фасада.
 - При установке на стойку: монтируйте механизм на уровне точки нажатия (около 110см от пола).

Закрепите монтажную площадку механизма на расстоянии минимум 5мм от переднего края полки или стойки (в зависимости от выбранного места установки).

Используйте саморезы, соблюдая расстояния, указанные на обороте упаковки вашего изделия. Убедитесь, что подложка установлена строго перпендикулярно торцу корпуса.

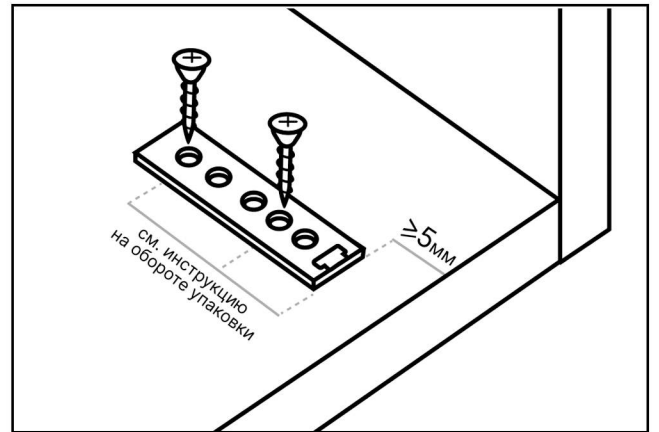

- 2 Прижмите ответный корпус до характерного щелчка.

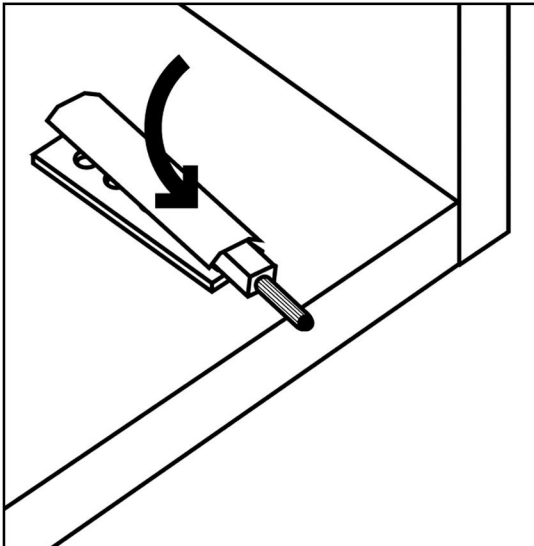

- 3 Вращайте наконечник толкателя против часовой стрелки для увеличения вылета.

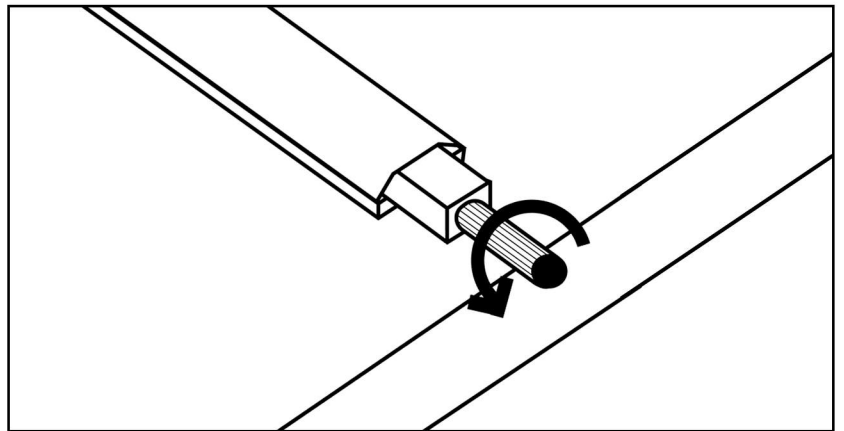

Для корректной работы системы Push-to-Open необходим технологический зазор между фасадом и корпусом мебели (2-3мм, для активации пружины).

- 4 Чтобы фасад удерживался в закрытом состоянии, прикрепите самоклеящуюся стальную пластину из комплекта на внутреннюю сторону фасада, напротив магнита толкателя.

Если фасад прилегает слишком плотно, отрегулируйте мебельные петли.



Видеоинструкция
по монтажу
механизма

Правила эксплуатации

1. Общие рекомендации

Используйте шкаф только по прямому назначению: для хранения гигиенических принадлежностей, полотенец и бытовой химии;
Избегайте механических ударов, толчков и избыточных нагрузок на элементы конструкции.

2. Условия эксплуатации

Температура: от +10 до +35 С;
Влажность: от 30% до 70% без резких перепадов;
При кратковременном повышении влажности до 80-90% (во время приема душа) обязательно используйте принудительную вентиляцию;
Не устанавливайте пенал вплотную к ванне или душевому поддону (минимальный зазор: 10-15 см);
Расстояние до полотенцесушителя или радиатора должно быть не менее 15 см.

3. Поверхности из ЛДСП / МДФ

Протирайте поверхности мягкой салфеткой из микрофибры. Запрещено использование абразивных губок, хлорсодержащих и кислотных средств;
Не ставьте на поверхность горячие предметы, плойки и пр.;
При попадании капель воды или скоплении конденсата на кромках и стыках - немедленно вытрите насухо;
Не оставляйте на полках мокрые губки или открытые флаконы с агрессивными составами для чистки сантехники.

4. Доводчики

Механизмы рассчитаны на плавное самозакрывание - не толкайте двери с усилием;
В условиях влажности петли требуют повышенного внимания: раз в 6 месяцев проверяйте их на предмет коррозии, подтягивайте винты и обрабатывайте силиконовой смазкой.

5. Полки

Максимальная нагрузка на одну полку: до 8кг (при равномерном распределении);
Распределяйте тяжелые предметы (запас стирального порошка, литровые шампуни) на нижних полках, а легкие (полотенца) - на верхних.

6. Безопасность

Эксплуатация без фиксации к стене запрещена;
Не позволяйте детям подвешиваться на элементы шкафа.



📍 г.Оренбург, ул.Онежская, 52/1

☎ 8 (800) 700-53-56

✉ info@planeta56.ru

